

Validità

Le presenti istruzioni di impiego valgono per tutti i GS...C1806 12 mm. Queste istruzioni di impiego, insieme al documento *Informazioni sulla sicurezza* nonché alla scheda tecnica eventualmente disponibile, costituiscono la completa documentazione informativa per l'utente del dispositivo.

Importante!

Assicurarsi di utilizzare le istruzioni di impiego valide per la versione di prodotto in questione. Il numero della versione si trova sulla targhetta identificativa del vostro prodotto. Per qualsiasi domanda contattare il servizio di assistenza EUCHNER.

Targhetta identificativa del finecorsa di sicurezza



- ① Denominazione articolo
- ② Codice di produzione

Documenti complementari

La documentazione completa per questo dispositivo comprende i seguenti documenti:

Titolo del documento (n. di documento)	Contenuto	
Informazioni sulla sicurezza (2525460)	Informazioni sulla sicurezza essenziali	
Istruzioni di impiego (2076850)	(il presente documento)	
Dichiarazione di conformità	Dichiarazione di conformità	
Eventuali supplementi alle istruzioni di impiego	Prendere in considerazione gli eventuali supplementi pertinenti alle istruzioni per l'uso o alle schede tecniche.	

Importante!

Leggere tutti i documenti per avere una visione completa su installazione, messa in servizio e uso del dispositivo sicuri. I documenti si possono scaricare dal sito www.euchner.com. A questo scopo inserire nella casella di ricerca il n. di documento o il numero di ordinazione del dispositivo.

Uso conforme

I finecorsa multipli di precisione vengono utilizzati per il posizionamento e il comando di macchine e impianti industriali.

L'impiego conforme alla destinazione d'uso implica il rispetto delle vigenti prescrizioni per l'installazione e l'esercizio, in particolare secondo le seguenti norme:

- EN IEC 60204-1
- EN ISO 12100

Impiego non conforme alla destinazione d'uso

I finecorsa multipli di precisione con microinterruttore ES502E (microinterruttori a scatto rapido senza apertura forzata) non devono essere impiegati nei circuiti di sicurezza.

Funzione

I finecorsa multipli di precisione vengono utilizzati per funzioni di posizionamento e comando in macchinari e impianti.

I microinterruttori vengono azionati tramite pulsanti. In funzione del tipo di impiego (precisione del punto di scatto e velocità di azionamento), verranno utilizzati pulsanti e camme diversi (vedere Fig. 3).

L'azionamento dei pulsanti nell'applicazione generica avviene mediante camme conformi alla norma DIN 69639, fissate in profili scanalati conformi alla norma DIN 69638.

Stati di commutazione

Gli stati di commutazione dettagliati per i finecorsa sono riportati nella Fig. 1, dove sono descritti tutti i microinterruttori disponibili.

Installazione

AVVISO

Danni al dispositivo dovuti al montaggio errato e a condizioni ambientali non idonee.

- L'installazione deve essere eseguita esclusivamente da personale specializzato e autorizzato.
- I finecorsa multipli di precisione e l'azionatore non devono essere utilizzati come battute.
- Proteggere i finecorsa multipli di precisione da danni.
- Il grado di protezione indicato è valido solo se le viti della custodia, i pressacavo e i connettori ad innesto sono serrati correttamente. Osservare le coppie di serraggio.

Protezione contro gli agenti ambientali

Le valvole di sfogo consentono di compensare la pressione contro l'effetto pompante dei pulsanti. Le valvole non devono essere otturate da vernice.

- Durante i lavori di verniciatura, coprire i pulsanti e le relative guide, le valvole di sfogo e la targhetta d'identificazione.

Collegamento elettrico

AVVISO

Il collegamento elettrico deve essere eseguito esclusivamente da personale specializzato e autorizzato.

- Nella scelta del materiale isolante o dei cavi di collegamento, prestare attenzione alla sovratemperatura presente nella custodia (dipendente dalle condizioni di funzionamento)!
- Spelare i singoli fili per una lunghezza di 6±1 mm, per garantire un contatto sicuro.

Per i dispositivi con pressacavo vale quanto segue:

1. Aprire l'apertura di inserimento desiderata con un utensile idoneo.
2. Montare il pressacavo a vite con adeguato grado di protezione.
3. Quindi, serrare i morsetti (per la disposizione dei contatti vedere Fig. 1, per le coppie di serraggio vedere Dati tecnici).
4. Accertarsi che il pressacavo sia a tenuta.
5. Chiudere il coperchio del finecorsa e avvitare (coppia di serraggio 1,5 Nm).

Prova funzionale

Dopo l'installazione e dopo qualsiasi guasto, verificare il corretto funzionamento del dispositivo.

Procedere come specificato di seguito:

Prova della funzione meccanica

L'elemento di azionamento deve potersi muovere leggermente. Effettuare questa prova chiudendo più volte il riparo.

Prova funzionale elettrica

- Verificare il corretto funzionamento.

Controlli e manutenzione

Per garantire il funzionamento corretto e durevole è necessario eseguire i seguenti controlli:

- corretta commutazione,
- fissaggio saldo di tutti i componenti,
- preciso adattamento delle camme ai finecorsa multipli,
- eventuali danni, elevato livello di sporco, presenza di depositi o segni d'usura,
- tenuta del pressacavo,
- eventuale allentamento di collegamenti o connettori.

Esclusione di responsabilità e garanzia

In caso di inosservanza delle condizioni sopra citate per l'impiego conforme alla destinazione d'uso o delle avvertenze di sicurezza o in caso di esecuzione impropria di eventuali interventi di manutenzione, si esclude qualsiasi tipo di responsabilità e la garanzia decade.

Informazioni sui requisiti UL

Per i dispositivi con pressacavo vale quanto segue:

Per l'impiego e l'utilizzo in conformità ai requisiti UL si deve utilizzare un cavo in rame per un campo di temperatura di 60/75°C.

Dichiarazione di conformità

Il prodotto soddisfa i requisiti di

- Direttiva Macchine 2006/42/CE (fino al 19/01/2027)
- Ordinanza Macchine (UE) 2023/1230 (dal 20.01.2027)

La dichiarazione di conformità UE si trova sul sito www.euchner.com. A questo scopo, inserire nella casella di ricerca il numero di ordinazione del dispositivo in questione. Il documento è disponibile nell'area *Downloads*.

Assistenza

Per informazioni e assistenza rivolgersi a:

EUCHNER GmbH + Co. KG
 Kohlhammerstraße 16
 70771 Leinfelden-Echterdingen

Assistenza telefonica:

+49 711 7597-500

E-mail:

support@euchner.de

Internet:

www.euchner.com

Dati tecnici

Parametri	Valore
Materiale custodia	alluminio pressofuso anodizzato
Materiale del pulsante	acciaio inossidabile
Grado di protezione	IP67
Manovre meccaniche	30 x 10 ⁶
Durata elettrica con DC13 24 V/100 mA	30 x 10 ⁶
Frequenza di commutazione	300 min ⁻¹
Temperatura ambiente	-5 ... +80°C
Posizione di installazione	qualsiasi
Velocità di azionamento max.	
Pulsante a rotella B (cuscinetto radente)	80 m/min
a rotella R (cuscinetto a sfere)	120 m/min
a cupola/a sfera W/K	10 m/min
Velocità di azionamento min.	0,01 m/min
Forza di azionamento	≥ 20 N
Microinterruttore	1 NA + 1 NC
Principio di commutazione	microinterruttore a scatto rapido
Isteresi	0,8 mm
Materiale dei contatti	lega di argento placcata oro
Tipo di collegamento	morsetti a vite
Coppia di serraggio del collegamento a vite (vite con intaglio a croce)	0,6 Nm
Sezione del conduttore (rigido/flessibile)	0,34 ... 1,5 mm ²
Tensione di isolamento nominale	U _i = 250 V
Rigidità dielettrica nominale	U _{imp} = 2,5 kV
Categoria di impiego del microinterruttore	AC-12 250 V 8 A AC-15 230 V 6 A DC-13 24 V 6 A
Corrente di commutazione a 12 V DC	10 mA
Corrente continua termica standard I _{th}	8 A
Protezione contro cortocircuiti (fusibile di comando)	8 A gG
Corrente di cortocircuito condizionata	100 A

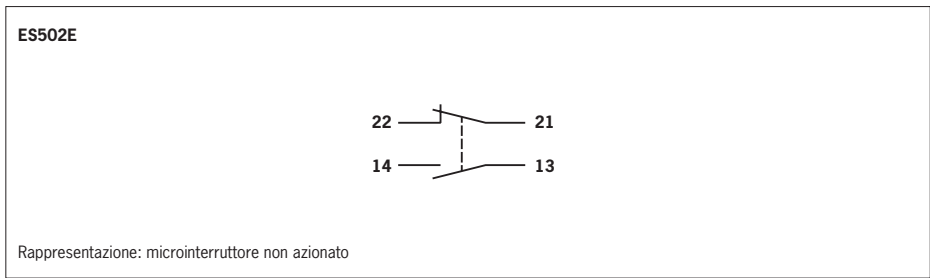

Fig. 1: Microinterruttori e schema di collegamento

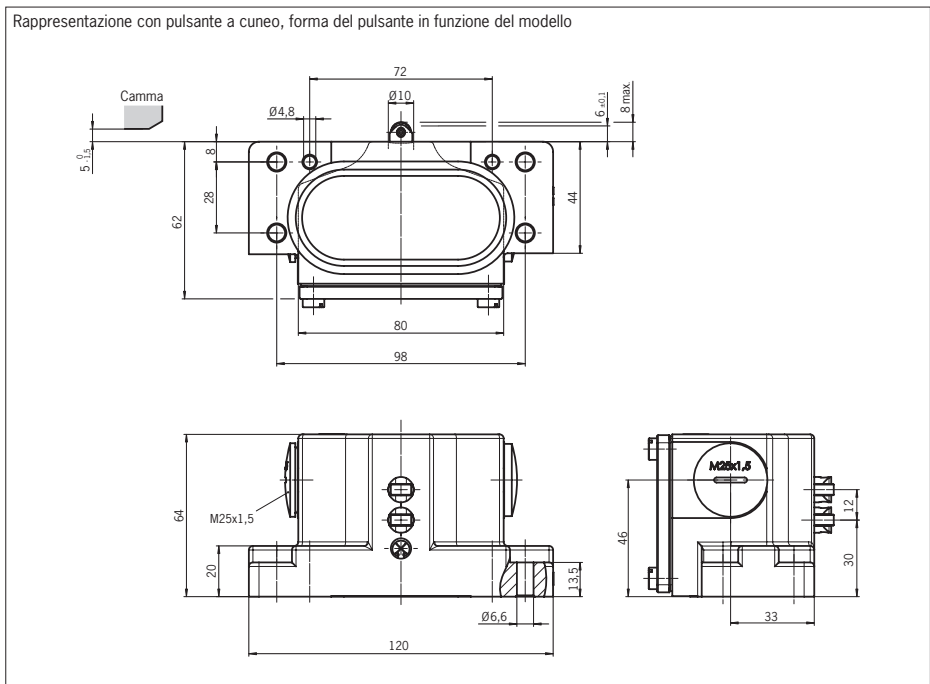

Fig. 2: Dimensioni GS...502-MC1806

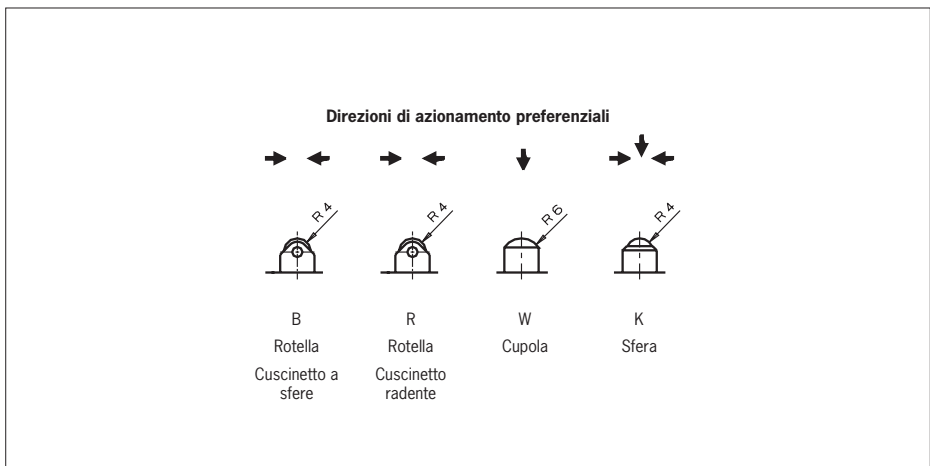

Fig. 3: Pulsanti e direzioni di azionamento