

### Validité

Ce mode d'emploi est applicable à tous les N10/N11. Avec le document *Information de sécurité* et, le cas échéant, la fiche technique disponible, il constitue la documentation d'information complète pour l'utilisateur de l'appareil.

#### Important !

Assurez-vous d'utiliser le mode d'emploi valide pour la version de votre produit. Vous trouverez le numéro de version sur la plaque signalétique de votre produit. Pour toute question, veuillez vous adresser au service d'assistance EUCHNER.

### Plaque signalétique interrupteur de sécurité



- ① Numéro d'article
- ② Désignation article
- ③ Année de construction

### Documents complémentaires

L'ensemble de la documentation pour cet appareil est constituée des documents suivants :

Titre du document (numéro document)	Sommaire	
Information de sécurité (2525460)	Informations de sécurité fondamentales	
Mode d'emploi (2501867)	(le présent document)	
Déclaration de conformité	Déclaration de conformité	
Le cas échéant, compléments du mode d'emploi	Tenir compte le cas échéant des compléments du mode d'emploi ou des fiches techniques correspondants.	

#### Important !

Lisez toujours l'ensemble des documents afin de vous faire une vue d'ensemble complète permettant une installation, une mise en service et une utilisation de l'appareil en toute sécurité. Les documents peuvent être téléchargés sur le site [www.euchner.com](http://www.euchner.com). Indiquez pour ce faire le n° de document ou le code article de l'appareil dans la recherche.

### Utilisation conforme

Les fins de course monopistes de précision sont utilisés pour le positionnement et le contrôle-commande de machines et d'installations industrielles. Pour une utilisation conforme, les instructions applicables au montage et au fonctionnement doivent être respectées, en particulier

- ▶ EN IEC 60204-1
- ▶ EN ISO 12100

#### Important !

▶ Si le produit est accompagné d'une fiche technique, les indications de cette dernière prévalent en cas de différences avec les indications figurant dans le mode d'emploi.

### Utilisation non conforme

Les monopistes de précision avec élément de commutation ES502V ne doivent pas être utilisés dans des circuits de sécurité.

### Fonction

Les fins de course monopistes de précision sont utilisés pour le positionnement et le contrôle-com-

mande de machines et d'installations industrielles.

L'élément de commutation est actionné par un poussoir. Selon l'application (précision au niveau de la répétabilité du point d'action et vitesse d'attaque), différentes formes de poussoir et de came sont utilisées (voir Fig. 3).

L'actionnement du poussoir est réalisé grâce à des cames qui sont fixées par serrage dans des profils rainurés.

### Montage

#### AVIS

Endommagement de l'appareil en cas de montage erroné et d'environnement inapproprié

- ▶ Le montage doit être effectué exclusivement par un personnel agréé.
- ▶ Les interrupteurs et les éléments d'actionnement ne doivent pas être utilisés comme butée.
- ▶ Protégez l'interrupteur de tout dommage.
- ▶ L'indice de protection IP indiqué est valable uniquement avec les vis de boîtier, entrées de câble et connecteurs correctement serrés. Respecter les couples de serrage.

### Protection contre les influences ambiantes

Des événements servent de compensation de pression contre l'effet de pompage des poussoirs. Ils ne doivent pas être obstrués avec de la peinture.

- ▶ En cas de laquage, couvrir les poussoirs, les barrettes de poussoirs, les événements et la plaque signalétique !

### Changement de la direction d'actionnement

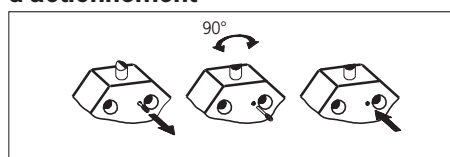

Fig. 1 : Changement de la direction d'actionnement

1. Dévisser la vis d'arrêt.
2. Régler la direction voulue.
3. Revisser la vis d'arrêt.

### Raccordement électrique

#### Important !

- ▶ Dénudez les brins à une longueur de  $6^{+1}$  mm afin de garantir un contact sûr.

1. Ouvrir le couvercle de l'interrupteur.
2. Monter le presse-étoupe avec le type de protection adapté.
3. Effectuer le raccordement et serrer les bornes (affectation des contacts, voir Fig. 2).
4. Serrer les vis de raccordement des éléments de commutation à 0,5 Nm.
5. Veiller à l'étanchéité à l'entrée du câble.
6. Fermer le couvercle de l'interrupteur et le visser (couple de serrage 0,5 Nm).

### Contrôle fonctionnel

#### Contrôle du fonctionnement mécanique

- ▶ L'élément d'actionnement doit pouvoir se mouvoir aisément.
- ▶ Actionner le poussoir et contrôler les fonctions de commutation.

#### Contrôle du fonctionnement électrique

- ▶ Veiller au fonctionnement correct

### Contrôle et entretien

Pour garantir un fonctionnement irréprochable et durable, il convient de vérifier les points suivants :

- ▶ Fonction de commutation correcte

- ▶ Bonne fixation de tous les composants
- ▶ Ajustement précis des cames de commande par rapport au boîtier monopiste
- ▶ Dommages, encrassement important, dépôts et usure
- ▶ Étanchéité à l'entrée du câble
- ▶ Serrage des connexions

### Clause de non-responsabilité et garantie

Tout manquement aux instructions d'utilisation mentionnées ci-dessus, aux consignes de sécurité ou à l'une ou l'autre des opérations d'entretien entraînerait l'exclusion de la responsabilité et l'annulation de la garantie.

### Déclaration de conformité

L'appareil est conforme aux exigences

- ▶ Directive Machines 2006/42/CE (jusqu'au 19/01/2027)
- ▶ Règlement Machines (UE) 2023/1230 (à partir du 20/01/2027)

Vous trouverez la déclaration UE de conformité sur le site [www.euchner.com](http://www.euchner.com). Indiquez pour ce faire le code article de votre appareil dans la recherche. Le document est disponible sous *Téléchargements*.

### Service

Pour toute réparation, adressez-vous à :

EUCHNER GmbH + Co. KG  
Kohlhammerstraße 16  
70771 Leinfelden-Echterdingen  
Allemagne

#### Téléphone du service clientèle :

+49 711 7597-500

#### E-mail :

[support@euchner.de](mailto:support@euchner.de)

#### Internet :

[www.euchner.com](http://www.euchner.com)

### Caractéristiques techniques

Paramètre	Valeur	
Matériau du boîtier	Aluminium moulé sous pression anodisé	
Matériau du poussoir	Acier, inoxydable	
Indice de protection	IP67	
Manœuvres méca.	ES502V	30 x 10°
Durée de vie électrique avec DC13 24 V / 100 mA	ES502V	20 x 10°
Fréquence d'actionnement	ES502V	300 min <sup>-1</sup>
Température ambiante	ES502V	-5 ... +80 °C
Position de montage	Au choix	
Vitesse d'attaque max.		
Poussoir	Toit D	40 m/min
	Galet R (palier lisse)	80 m/min
	Bille K	10 m/min
	Galet long	20 m/min
Vitesse d'attaque min.	0,01 m/min	
Force d'actionnement	≥ 20 N	
Élément de commutation	1 contact F + 1 contact O	
Principe de commutation	Élément de contact à action brusque	
Hystérèse	0,8 mm	
Matériau des contacts	Alliage argent	
Type de raccordement	Bornes à vis	
Couple de serrage de la borne à vis	0,5 Nm (vis à fente)	
Section de conducteur	0,5 ... 1,5 mm <sup>2</sup>	
Tension assignée d'isolement	U <sub>i</sub> = 250 V	
Tension assignée de tenue aux chocs	U <sub>imp</sub> = 2,5 kV	
Catégorie d'emploi de l'élément de commutation		
AC-12	230 V	16 A
AC-15	230 V	10 A
DC-13	24 V	6 A
Pouvoir de coupure min. à DC 24 V	20 mA	
Courant thermique conv. I <sub>th</sub>	10 A	
Protection contre les courts-circuits (fusible de commande)	16 A gG	

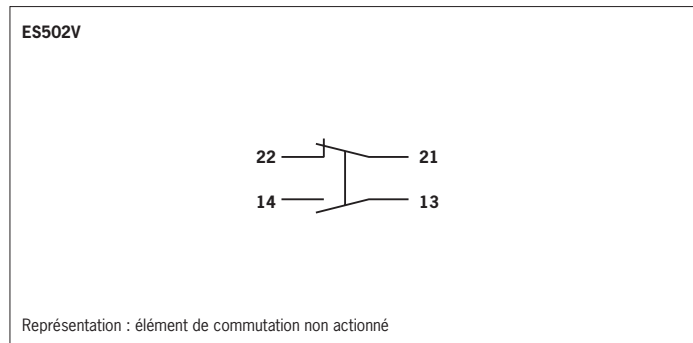

Fig. 2 : Élément de commutation et affectation des broches

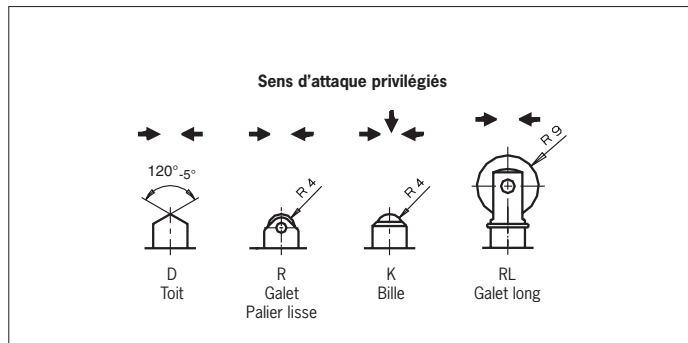

Fig. 3 : Poussoirs et sens d'attaque

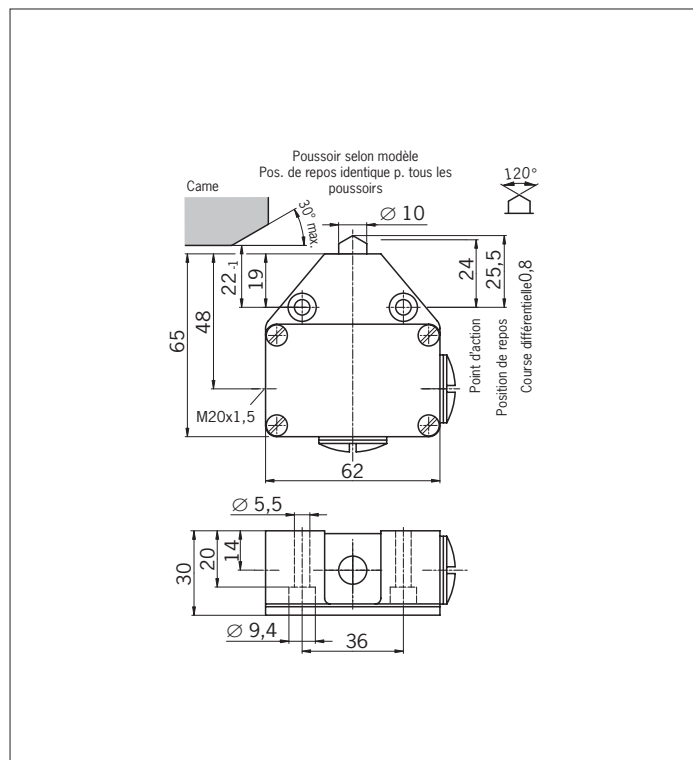

Fig. 4 : Dimensions N10

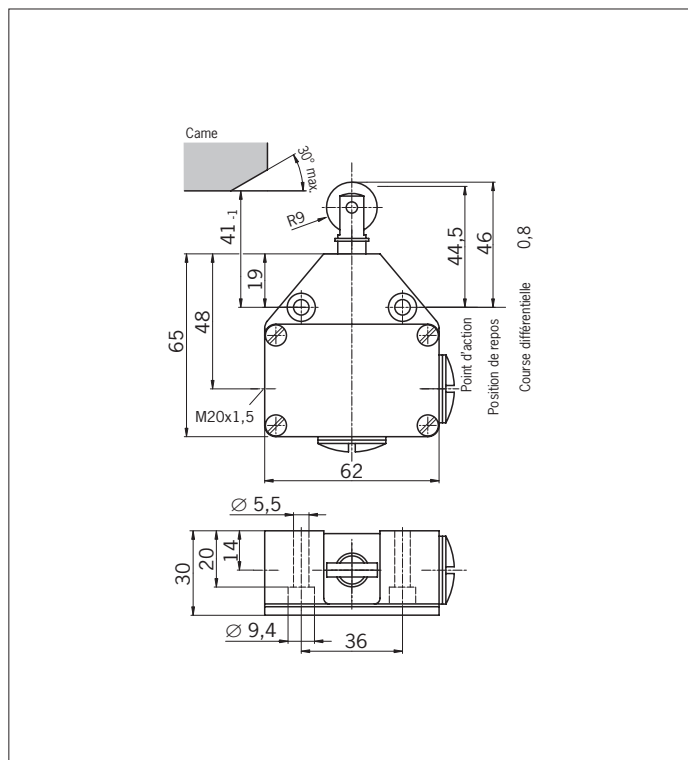

Fig. 5 : Dimensions N10 avec poussoir à galet long

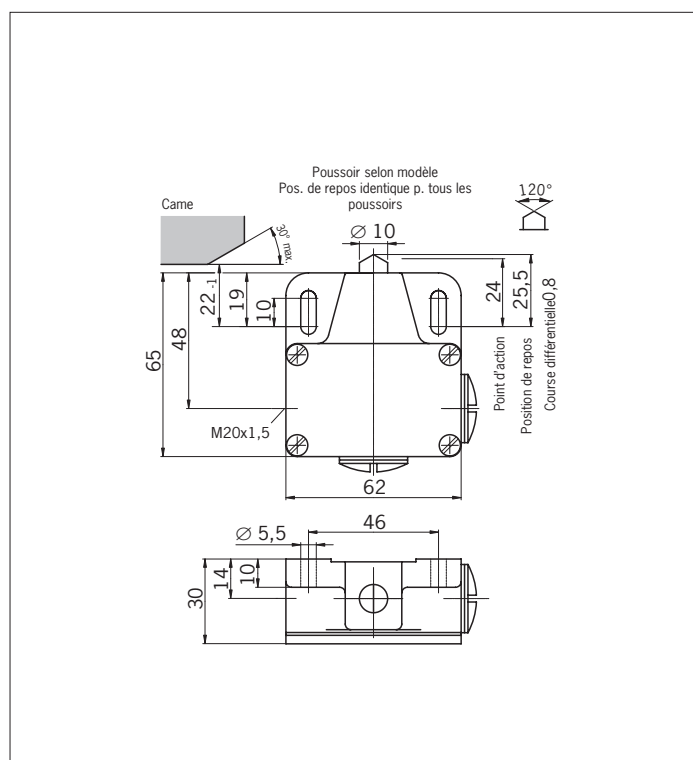

Fig. 6 : Dimensions N11

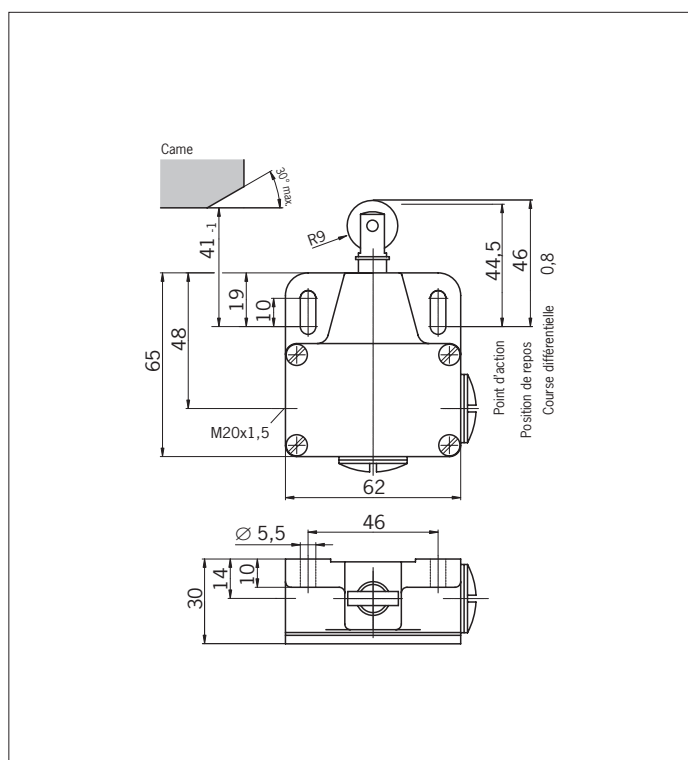

Fig. 7 : Dimensions N11 avec poussoir à galet long